

ООО «ИнтерТех Связь»
тел: +7 (495) 7853548 , 129164 ,г.
Москва, ул. Ярославская, д. 8, к. 7, офис № 316
ИНН 7728844757, КПП 771701001



SIP интерком панель RPU-IP/P



SIP аудио- интерком панель RPU-IP/P , является идеальным решением для построения общественно важной системы экстренной связи.

Благодаря своей простой установке и эксплуатации вы можете быстро подключить любую зону.

Аудио серия RPU очень подходит для развертывания в следующих сценариях:

- Вызов экстренных служб в местах общественного скопления: парки, стадионы, залы, административные здания и т.д.

- Банки и хранилища, тюрьмы, производственные помещения и испытательные площадки и т.д.

- Порты, аэропорты, транспортные магистрали, полигоны и т.д.

За счет поддержки стандарта протокола SIP 2.0 (RFC3261) и связанные с ним протоколы RFC, станция подключается по средствам АТС с протоколом IP-платформ и программных коммутаторов, либо сервера.

Преимущества!

Новый акустический динамик - отверстия для превосходного качества HD голос

Обеспечивает функции сигнализации, мониторинга, внутренней связи и вещания

Полный дуплекс

Передовая технология подавления эха

Поддержка макс. 30 Вт внешнего активного динамика

Поддержка G. 729, G. 723, G. 711, G. 722, G. 726 и других голосовых кодеков

Питание по PoE

Одно входное и выходное реле, подключение различных внешних устройств

Управление и настройка на веб-странице

Автоматическое обновление

Водонепроницаемый и пылезащитный корпус IP65

Габариты 120x210x45

Врезной монтаж

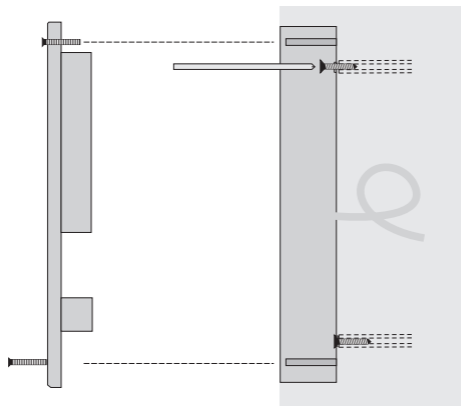

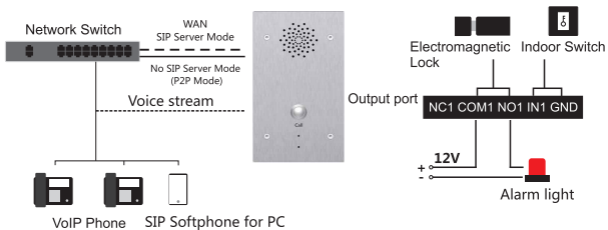

System

Network

Account

Intercom

Security

Maintenance

Enable Account

General Settings>>

Status	registered	Enable Register	<input checked="" type="checkbox"/>
Register Server	192.168.8.176	Account Name	<input type="text"/>
Server Port	5060	Proxy Server Address	<input type="text"/>
Authorization Name	806	Proxy Server Port	5060
Password	****	Backup Proxy Server Address	<input type="text"/>
User ID	806	Backup Proxy Server Port	5060
Display Name	806	DHCP Option 120	<input type="checkbox"/>

Codecs Settings>>

Call settings>>

Advanced Settings>>

System

Network

Account

Intercom

Speed Dial Settings

Key	Number1	No Answer Time(s)	Number2	Name	Line
1	8808	15	8809 *		Auto <input type="button" value="v"/>
2		20			Auto <input type="button" value="v"/>
3		10			Auto <input type="button" value="v"/>

Apply



System

Network

Account

Intercom

Security

Maintenance

Input Settings

Input-1 Trigger Mode: | Current State: **High** Call Number: Alarm Ring: | Note: after triggering, the alarm ring will play circularlyInput-2 Trigger Mode: | Current State: **High** Call Number: Alarm Ring: | Note: after triggering, the alarm ring will play circularly

Output Settings

 Relay-1: | Reset after (1-300)second | Current State: **High** Input Trigger: DTMF Trigger: Trigger Code | Reset according to duration | Reset Code Relay-2: | Reset after (1-300)second | Current State: **High** Input Trigger: DTMF Trigger: Trigger Code | Reset according to duration | Reset Code

Apply

System

Network

Account

Intercom

Security

Day	Start	End	Allowed/Not Allowed
Sunday:	0 : 0	0 : 0	<input type="text" value="Allowed"/>
Monday:	0 : 0	0 : 0	<input type="text" value="Allowed"/>
Tuesday:	0 : 0	0 : 0	<input type="text" value="Allowed"/>
Wednesday:	0 : 0	0 : 0	<input type="text" value="Allowed"/>
Thursday:	0 : 0	0 : 0	<input type="text" value="Allowed"/>
Friday:	0 : 0	0 : 0	<input type="text" value="Allowed"/>
Saturday:	0 : 0	0 : 0	<input type="text" value="Allowed"/>

Apply

System

Network

Account

Firmware Upgrade

Choose Firmware: